

カクダス君

MICRO ADJUSTABLE ANGLE PLATE

MADE IN TAIWAN

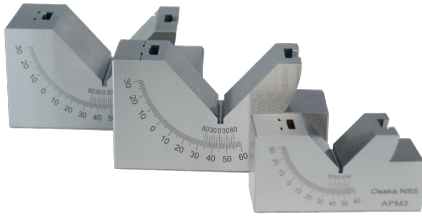

材質	SK2
硬度	HRC50° ~ 54°
直角度	±0.005mm
角度精度	±10分
アングル角度	0° ~ 60°

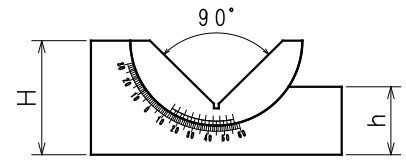
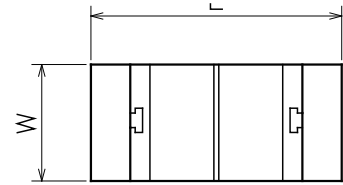

(寸法表)

単位 長さ(mm) 質量約(kg)

標準品	微調整付	H	W	L	h	使用能力		質量
						最小	最大	
APM-1	AP-1	47	46	102	28	5 Φ	65 Φ	1.5
APM-2	AP-2	47	30	102	28	5 Φ	65 Φ	1.0
APM-3	AP-3	32	25	75	22	5 Φ	40 Φ	0.5

角度設定

- ① 底面のクランプボルトを緩めてください。
- ② 角度設定を行います。
- ③ 標準品は手動で行ってください。
- ④ 微調整付の場合は側面の調整ボルトを六角レンチで回し角度を設定してください。
- ⑤ 角度設定が済みましたら側面のクランプボルトでロックしてください。

微調整付 AP-1



使用方法

1. 加工角度が決まったら底面のクランプボルトでロックされているか確認してください。
2. パイスの固定口金と移動口金の間にセットします。
3. 加工物はカクダス君より幅の広い物に限ります。
4. 加工物をセット後、パイスで締付けてください。
5. セット後は加工物の浮上りや角度調整の為、ハンマー等で叩かないでください。

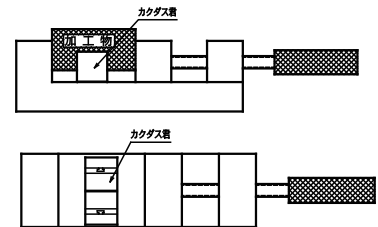

EDM バイス

EDM VISE

3A-200018



ワイヤー放電加工機用バイス
クランプ時に45度斜め方向に動き、ワークの浮き上がりを抑えます
品番 3A-200018
質量約 2.5 kg

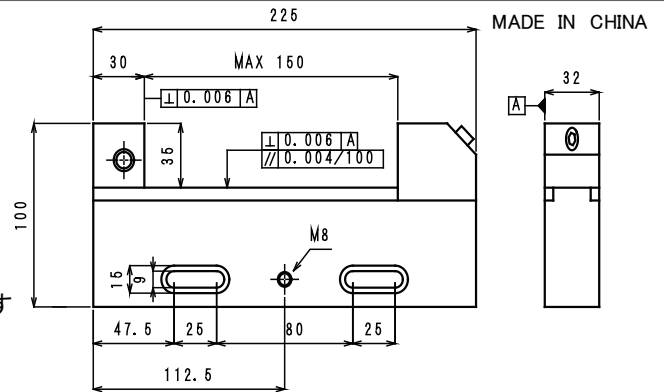

C型クランプVブロック

C-CLAMP V-BLOCK

MADE IN TAIWAN

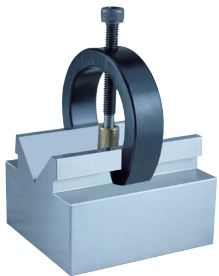

V溝面平行度	0.01mm以内
V溝面直角度	±2分以内
側面とV溝の対象度	芯ズレ0.02以内

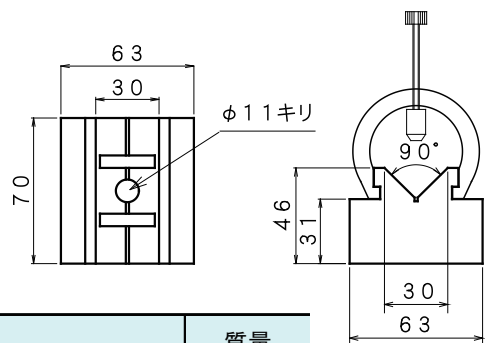

(仕様)

No.	最小径	最大径	材質					質量 (kg)
			本体	硬度	リング	押しネジ	ネジ先端	
PV-100	φ3	φ20	SKS-3	HRC62°	S45C	SCM435	真鍮	1.4